

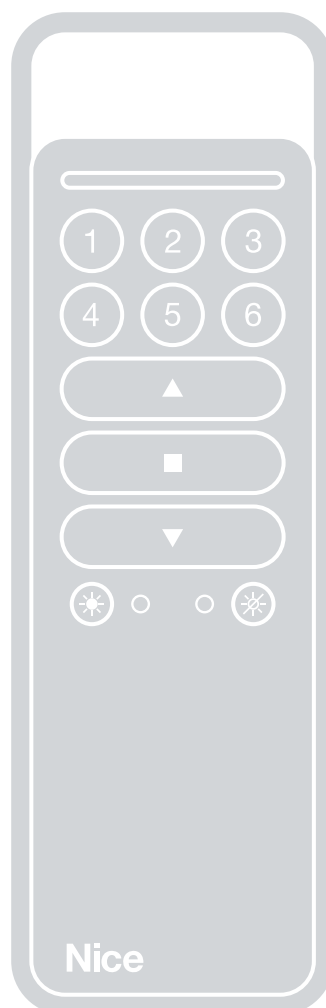

## Návod k instalaci a obsluze

# ERA – P/W

Dálkový ovladač

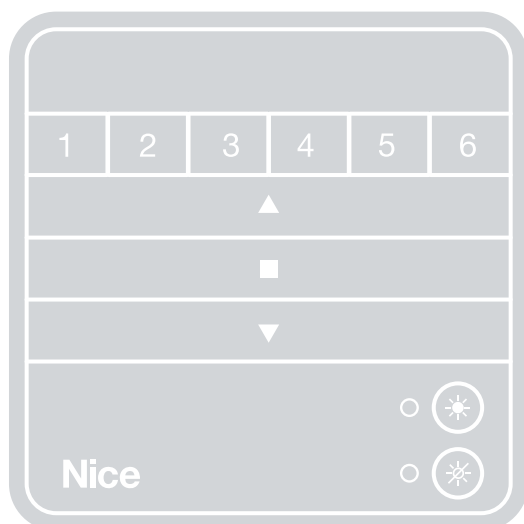

## Obsah

<b>1</b>	Popis výrobku a možnosti jeho použití	3	<b>3</b>	Výměna baterií	5
1.1	Popis dálkových ovladačů	3	3.1	Likvidace baterií	5
<b>2</b>	Kontrola dálkového ovladače	3	<b>4</b>	Likvidace výrobku	6
2.1	Specifické funkce dálkového ovladače	4			
2.2	Uložení dálkového ovladače do paměti	4	<b>Obrázky</b>		7

## Důležité upozornění

Tento manuál je určen pouze pro technický personál, který má příslušnou kvalifikaci pro instalaci. Žádná z informací, kterou obsahuje tento materiál není určena pro finálního uživatele. Tento manuál je určen pro programovací jednotku OVBTGSM a nesmí být použit pro jiné výrobky. Jednotka OVBTGSM slouží jako programovací, případně ovládací prvek k automatizační technice, každé jiné použití je nevhodné a tudíž je zakázáno podle platných předpisů. Výrobce doporučuje přečíst si pozorně alespoň jednou veškeré instrukce předtím, než přistoupíte k vlastní instalaci. Je Vaší povinností provést vše tak „bezpečně“, jak to jen jde. Instalace a údržba musí být prováděna výhradně kvalifikovaným a zkušeným personálem, a to dle následujících českých norem a vládních nařízení:

- Zákon č. 22/1997 Sb. o technických požadavcích na výrobky a o změně a doplnění některých zákonů, v platném znění.
- Nařízení vlády č. 378/2001 Sb., kterým se stanoví bližší požadavky na bezpečný provoz a používání strojů, technických zařízení, přístrojů a nářadí, v platném znění .
- Nařízení vlády č. 17/2003 Sb., kterým se stanoví technické požadavky na elektrická zařízení nízkého napětí.
- Nařízení vlády č. 616/2006 Sb. o technických požadavcích na výrobky z hlediska jejich elektromagnetické kompatibility, v platném znění.
- Nařízení vlády č. 426/2000 Sb., kterým se stanoví technické požadavky na rádiová a na telekomunikační koncová zařízení, v platném znění.

Nekvalifikovaný personál nebo ti, kteří neznají aplikované normy v kategorii „Automatizace“, se musí zdržet instalace. Pokud někdo provozuje tento systém, aniž by respektoval aplikované normy, je plně zodpovědný za případné škody, které by zařízení mohlo způsobit!

## 1. Popis výrobku a možnosti jeho použití

Tento dálkový ovladač patří do výrobní řady „Era-P“ / „Era-W“ vyráběné společností Nice.

Dálkové ovladače této série jsou určené pro ovládání automatizačních technik používaných pro vytahování a spuštění textilních markýz, různé stínící techniky nebo rolet. **Každé jiné použití je nevhodné a zakázané!**

### 1.1 Popis dálkových ovladačů

- Do řady „Era-P“ patří přenosné modely („P“), zatímco řada „Era W“ je tvořena modely, které se připevňují na stěnu („W“).
- K dispozici jsou modely s 1 nebo 6 „skupinami“, do kterých je možné naadresovat příkazy, a dále modely s příkazy pro ovládání povětrnostních senzorů.
- Některé modely jsou vybavené háčkem, který slouží k dočasnému zavěšení dálkového ovladače na stěnu. Jiné modely jsou vybavené základovou destičkou, která umožňuje jejich trvalé připevnění na stěnu. Při instalaci tohoto příslušenství postupujte podle nákresu **na obr. 2 nebo 3**.
- **Na obr. 1** jsou uvedena všechna tlačítka, kterými mohou být dálkové ovladače vybavené, podle příslušného modelu ovladače. Použití jednotlivých tlačítek je popsáno níže:

**A - Tlačítka „skupiny“** (pouze u modelů P6, P6S, W6 a W6S): slouží ke zvolení automatizační techniky (nebo automatizačních technik), pro kterou budou určeny vydané příkazy. Během ukládání dálkového ovladače do paměti je nutné naprogramovat alespoň jedno z těchto tlačítek a dále je nutné tomuto tlačítku přiřadit alespoň jednu automatizační techniku (nebo i několik automatizačních technik).

Tato operace udělá z tlačítka jednu „skupinu pro příjem vydaných příkazů“. To znamená, že automatizační techniky přiřazené k tomuto tlačítku budou při použití dálkového ovladače přijímat stejné příkazy. Ostatní tlačítka na dálkovém ovladači můžete naprogramovat obdobným způsobem, podle potřeb vaší automatizační techniky.

Tímto způsobem můžete dosáhnout stavu, jako kdybyste měli k dispozici 6 samostatných a nezávislých dálkových ovladačů sloučených do jediného ovládacího zařízení.

**B - Příkazová tlačítka** (jsou u všech modelů): slouží k vydání příkazu pro vytažení (▲), stop (■) a pro spuštění (▼). U modelů P6, P6S, W6 a W6S je před vysláním požadovaného příkazu nutné vybrat nejprve „skupinu“, pro kterou bude příkaz určený.

**C - Kontrolní tlačítka automatických příkazů** (pouze u modelů P1S, P6S, W1S a W6S): tlačítko ☀ aktivuje (tlačítko ☁ deaktivuje) v pohonu příjem automatických příkazů vydaných případnými povětrnostními senzory, které mohou být součástí automatizační techniky.

Po stisknutí tlačítka ☀ systém nastaví automatický provozní režim automatizační techniky, zatímco po stisknutí tlačítka ☁ systém nastaví manuální provozní režim automatizační techniky. Povětrnostní senzor „vítr“ není možné vyřadit z činnosti, protože chrání automatizační techniku před nežádoucími účinky větru.

I při aktivovaném automatickém provozním režimu může uživatel kdykoli vydávat požadované příkazy. Ohledně podrobnějších informací odkazujeme na manuál přiložený k automatizační technice a k povětrnostním senzorům.

**D - Programovací tlačítka** (jsou u všech modelů): u kompatibilních pohonů (například pohony řady Era Mat), slouží tato tlačítka ke zjednodušení provádění programovacích operací: tlačítko **PRG** urychluje přístup k programovacím operacím, zatímco tlačítko **ESC** urychluje jejich ukončení. Abyste měli přístup k těmto tlačítkům, musíte demontovat kryt, kterým jsou zajištěné baterie.

U modelů P6, P6S, W6 a W6S je během provádění programovacích operací, tj. v okamžiku, kdy je požadováno stisknutí těchto tlačítek, nejprve nutné zvolit jednu „skupinu“, které se tato programovací operace týká.

## 2. Kontrola dálkového ovladače

Dříve, než dálkový ovladač uložíte do paměti přijímače zabudovaného do pohonu, zkontrolujte jeho bezproblémovou funkčnost tím způsobem, že stisknete libovolné tlačítko a přitom budete sledovat, jestli se rozsvítila LED dioda (**obr. 1-E**). Pokud se nerozsvítila, přečtěte si odstavec „Výměna baterie“, který najdete v tomto návodu.

## 2.1 Specifické funkce dálkového ovladače

### Navolení „skupiny“ pro kterou bude vyslaný příkaz platit (pouze u modelů P6, P6S, W6 a W6S)

U těchto modelů dálkových ovladačů je před vysláním příkazu nejprve nutné zvolit „skupinu“ (tj. automatizační techniky zařazené do této skupiny), pro kterou bude tento příkaz určený.

Po zvolení skupiny zůstane její LED dioda na několik sekund rozsvícená a během této doby, tj. než zhasne, je možné zvolit ještě další skupiny, které se přidají k prvně vybrané skupině (pro zrušení skupiny, která byla zvolena omylem, stačí zhasnout její LED diodu krátkým stisknutím tlačítka, které je této LED diodě přiřazené).

Po navolení požadovaných skupin a po automatickém zhasnutí jejich LED diod, zůstanou tyto skupiny uložené v paměti dálkového ovladače tak dlouho, dokud nenavolíte novou skupinu (nebo skupiny). Po celou dobu jejich uložení v paměti bude možné pro ně vydávat příkazy, aniž by bylo nutné, je před vydáním těchto příkazů znovu nastavovat.





### Aktivace nebo deaktivace příjmu automatických příkazů vydaných povětrnostními senzory (pouze u modelů P1S, P6S, W1S a W6S)

U těchto modelů dálkových ovladačů můžete aktivovat nebo deaktivovat příjem automatických příkazů vydávaných připojenými povětrnostními senzory (například automatický příkaz „slunce“).

Aby bylo možné dobře ovládat automatizační techniky připojené k povětrnostním sensorům, doporučujeme používat pouze jeden dálkový ovladač vybavený tlačítky pro aktivaci a deaktivaci automatických příkazů.

Platí pouze pro modely P6S a W6S: u těchto dálkových ovladačů je před aktivací nebo deaktivací této funkce nutné zvolit „skupinu“ (nebo několik skupin), pro kterou bude platné toto nastavení.

Při používání těchto dálkových ovladačů za účelem kontroly stavu, tj. jestli jsou skupiny aktivované nebo deaktivované, stačí zvolit jednu skupinu po druhé a přitom sledovat stav jejich LED diod:

-  svítí;  nesvítí = funkce je aktivovaná;
-  nesvítí;  svítí = funkce je deaktivovaná;

**Poznámka:** Pokud zvolíte víc skupin a obě LED diody budou zhasnuté, znamená to, že je tam nejméně jedna skupina, která má aktivované automatické příkazy.

## 2.2 Uložení dálkového ovladače do paměti

Při ukládání dálkového ovladače do paměti řídicí jednotky (nebo přijímače) si můžete vybrat jeden z níže uvedených pracovních postupů. Tyto postupy jsou kromě toho uvedené i v návodu přiloženém k řídicí jednotce nebo k přijímači:

- A) Uložení dálkového ovladače do paměti „I. způsobem“
- B) Uložení dálkového ovladače do paměti „II. způsobem“
- C) Uložení nového dálkového ovladače do paměti s využitím jiného, už uloženého dálkového ovladače
- D) Uložení dálkového ovladače do paměti s využitím „aktivačního kódu“, přijatého z dálkového ovladače, který je už uložený do paměti.

Podrobné pracovní postupy používané pro jednotlivé způsoby ukládání dálkových ovladačů do paměti jsou uvedené v instalačním manuálu přiloženém k pohonu nebo k řídicí jednotce, se kterou má dálkový ovladač fungovat.

Tyto návody jsou rovněž k dispozici na webových stránkách: [www.niceforyou.com](http://www.niceforyou.com). V těchto manuálech jsou tlačítka na dálkových ovladačích označovaná pomocí symbolů nebo čísel, proto se podívejte na obr. 1-B, abyste věděli, jaké číslo nebo znak odpovídá konkrétnímu tlačítku na vašem dálkovém ovladači.

### A - Uložení dálkového ovladače do paměti „I. způsobem“

Tímto způsobem přenesete automaticky a najednou všechny příkazy, použitelné pro daný pohon, na jednotlivá tlačítka, kterými je vybavený dálkový ovladač, aniž by byla instalačnímu technikovi dána možnost změnit přiřazení příkazů k jednotlivým tlačítkům. Jinými slovy: při provádění tohoto postupu, který uloží dálkový ovladač do paměti tímto způsobem, systém automaticky přiřadí příkazy použitelné pro pohon každému tlačítku, kterým je vybavený dálkový ovladač.

Po dokončení této operace bude každému tlačítku přiřazen příslušný příkaz, podle schématu stanoveného výrobcem.

### B - Uložení ovladače do paměti „II. způsobem“

Tímto způsobem můžete ručně přiřadit jeden z příkazů, který umí pohon vykonat, jednomu tlačítku na dálkovém ovladači. V tomto případě se může instalační technik rozhodnout, který příkaz a které tlačítko za tímto účelem vybere. Jinými slovy: při provádění této programovací operace, při níž dojde k uložení dálkového ovladače do paměti tímto způsobem, je to instalační technik, kdo přiřadí požadovaný příkaz (jeden z příkazů, které umí pohon vykonat) zvolenému tlačítku na dálkovém ovladači.

Pokud chcete po dokončení celé operace, uložit do paměti nějaké další tlačítko s jiným příkazem, musíte ještě jednou zopakovat celý postup.



**Pozor:** Každá automatizační technika má svůj vlastní seznam příkazů, které je možné uložit do paměti s využitím II. způsobu; proto si nejprve prostudujte návod přiložený k pohonu nebo k řídicí jednotce, abyste mohli vybrat příslušný příkaz, který chcete přiřadit zvolenému tlačítku na dálkovém ovladači!

## C - Uložení nového dálkového ovladače do paměti s využitím jiného, už uloženého ovladače

Tímto způsobem můžete uložit do paměti další dálkové ovladače za podmínky, že v paměti pohonu je už uložený alespoň jeden dálkový ovladač. Při ukládání nového dálkového ovladače do paměti pohonu se musíte nacházet v blízkosti tohoto pohonu (max. vzdálenost je 20 m) a musíte mít k dispozici další dálkový ovladač, který je už uložený v paměti stejného pohonu. Tímto postupem dosáhnete toho, že nový dálkový ovladač bude mít po uložení do paměti pohonu naprogramované stejné příkazy jako má původní dálkový ovladač, který už byl uložený.

## D - Uložení dálkového ovladače do paměti prostřednictvím „aktivačního kódu“

**Důležité upozornění:** Tento postup je navržený přímo pro pohony a řídicí jednotky, které patří do výrobní řady **Era** od společnosti Nice!

Dálkové ovladače řady Era-P a Era-W jsou vybavené „aktivačním kódem“. Přenos tohoto kódu z jednoho dálkového ovladače (starého), už uloženého do paměti pohonu, do jiného dálkového ovladače (nového), který chcete do paměti teprve uložit, zajistí tomuto ovladači, že bude pohonem identifikován a díky tomu dojde k jeho automatickému uložení do paměti tohoto pohonu v okamžiku odeslání prvního příkazu.



**Pozor:** Přenos kódu je možný pouze mezi dálkovými ovladači, které patří do výrobní řady Era-P a Era-W!

### Postup je následující:

**01.** Přiložte k sobě oba dálkové ovladače stejným způsobem, jak je to nakreslené na **obr. 6** (platí pro Era P) anebo na **obr. 7** (platí pro Era W) a nechejte je takto u sebe tak dlouho, dokud neproběhne celá operace.

**02. Na „novém“ dálkovém ovladači:** stiskněte a podržte stisknuté tlačítko ▲ (u modelů P6, P6S, W6 a W6S nejprve krátce stiskněte „skupinu“, do které chcete aktivační kód uložit) a tlačítko uvolněte poté, co se rozsvítí (nepřetržitě) LED dioda na „starém“ dálkovém ovladači. Po uvolnění tohoto tlačítka začne LED dioda blikat.

### 03. Na „starém“ dálkovém ovladači:

- U modelů P1, P1S, W1 a W1S: stiskněte a uvolněte tlačítko ▼. Po uvolnění tohoto tlačítka začnou na nějakou dobu blikat na obou dálkových ovladačích LED diody (= aktivační kód je přenesený).
- U modelů P6, P6S, W6 a W6S: stiskněte a uvolněte tlačítko skupiny, která obsahuje aktivační kód, který se má přenést. Po uvolnění tohoto tlačítka začnou na nějakou dobu blikat na obou dálkových ovladačích LED diody (= aktivační kód je přenesený).

**Během provádění této operace je případná chyba signalizovaná LED diodou, která začne rychle blikat tímto způsobem:**

**10 bliknutí** = chyba v komunikaci mezi zařízeními.

**15 bliknutí** = nedošlo k uložení do paměti z důvodu překročení maximálního povoleného času.

## 3. Výměna baterií

Když jsou baterie vybité, dosah dálkového ovladače se znatelně sníží. Zejména si můžete všimnout, že při stisknutí některého z tlačítek, se LED dioda rozsvítí se zpožděním (= baterie jsou téměř vybité) anebo je intenzita světla vydávaného LED diodou velmi slabá (= baterie jsou úplně vybité).

V těchto případech je z důvodu obnovení normální funkčnosti dálkového ovladače nutné vyměnit vybité baterie za nové, stejného typu. Při výměně dejte pozor na správnou polaritu baterií (**viz obr. 4 nebo 5**).

### 3.1 Likvidace baterií



**Pozor:** Vybité baterie obsahují látky, které znečišťují životní prostředí, a proto nesmí být vyhozeny do kontejneru určeného pro směsný komunální odpad. Baterie musí být znehodnoceny podle zásad "separovaného sběru", stanovených místně platnými směrnici!

#### 4. Likvidace výrobku

Tento výrobek je nedílnou součástí automatizační techniky a proto musí být zlikvidován společně s ní. Stejně tak jako instalace tohoto výrobku, musí být i jeho demontáž a likvidace, po skončení jeho životnosti, provedena kvalifikovaným technikem.

Tento výrobek je sestavený z různých typů materiálů: některé z nich jsou recyklovatelné, jiné komponenty musí být zlikvidovány. Informujte se o možnostech recyklace nebo likvidace, které jsou předepsané příslušnými směrnicemi, platnými v místě likvidace a vztahujícími se na tuto kategorii výrobků.



**Pozor:** Některé součásti výrobku mohou obsahovat látky, které poškozují životní prostředí anebo mohou být nebezpečné, pokud by se nacházely volně pohozené!

Mohly by působit škodlivě jak na životní prostředí tak i na lidské zdraví!

Jak vyplývá z vedle uvedeného symbolu, je zakázáno vyhazovat tento výrobek do kontejnerů určených pro směsný komunální odpad. Proto je při likvidaci výrobku nutné provést separovaný sběr v souladu s příslušnými metodami stanovenými místně platnými směrnicemi anebo výrobek předat prodejci při nákupu nového výrobku stejného typu.



**Pozor:** místně platná nařízení mohou ukládat vysoké finanční sankce v případě nepovolené likvidace tohoto výrobku!

**Tabulka 1: Technické parametry výrobku**

Napájení	2 alkalické baterie 1,5 V DC, typ AAA
Životnost baterie	Přibližně 2 roky při 10 použitích ovladače za den
Kmitočet	433,92 MHz ( $\pm$ 100 kHz)
Vyzařovaný výkon	Přibližně 1 mW E.R.P.
Kódování rádiového signálu	Standard O-Code (kompatibilní s Flo-R); 72 bitový plovoucí kód
Provozní teploty	od -20 °C do +55 °C
Přibližný dosah	200 m (v exteriérech); 35 m (uvnitř budov) (*)
Krytí zařízení	IP 40 (určeno pro používání v budovách nebo v prostředí chráněném před povětrnostními vlivy)
Rozměry	Era-P: 49 × 150 × 14 mm; Era-W: 80 × 80 × 15 mm
Hmotnost	Era-P: 85 g; Era-W: 70 g

#### Poznámky:

(\*) Dosah dálkových ovladačů a účinnost přijímačů je značně ovlivněna dalšími zařízeními (jako jsou např. zabezpečovací systémy, bezdrátová sluchátka apod.), která se nachází v blízkosti nainstalované automatizační techniky a pracují na stejné frekvenci. V takových případech nemůže společnost Nice poskytnout žádné záruky týkající se skutečného dosahu svých zařízení.

Všechny výše uvedené technické parametry jsou platné při teplotě okolního prostředí 20°C ( $\pm$ 5°C).

Společnost Nice S.p.a. si vyhrazuje právo upravovat své výrobky, kdykoli to bude považovat za nezbytné, přičemž zachová jejich provozní funkce a možnosti použití.

Obrázky

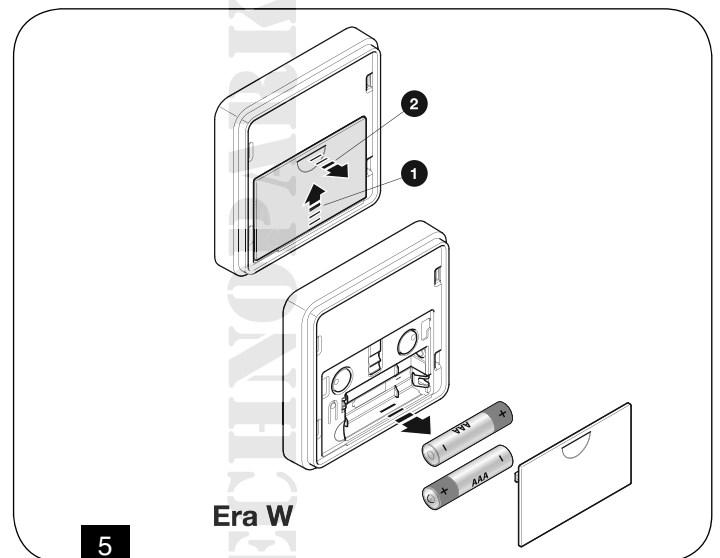
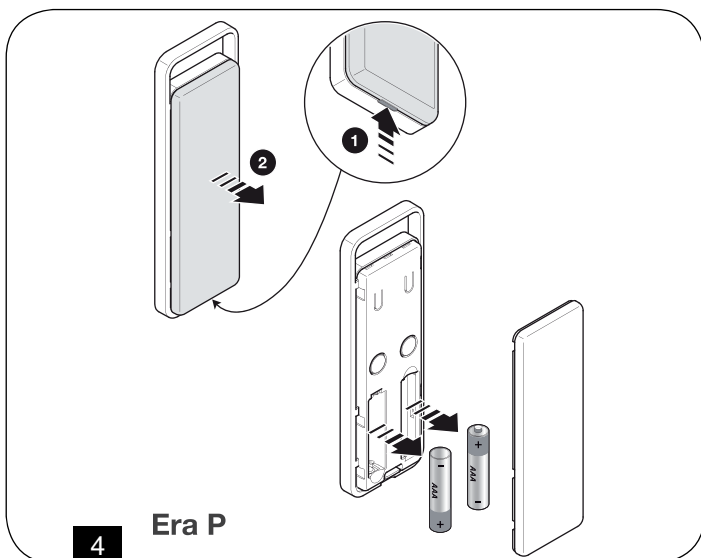
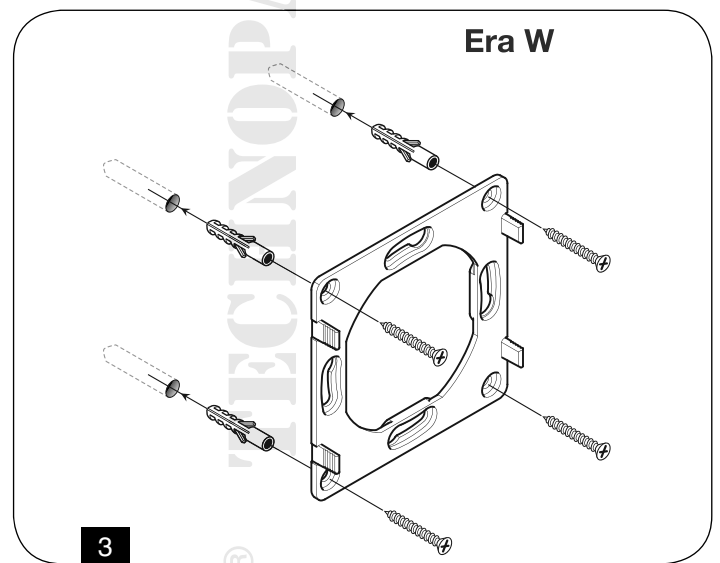
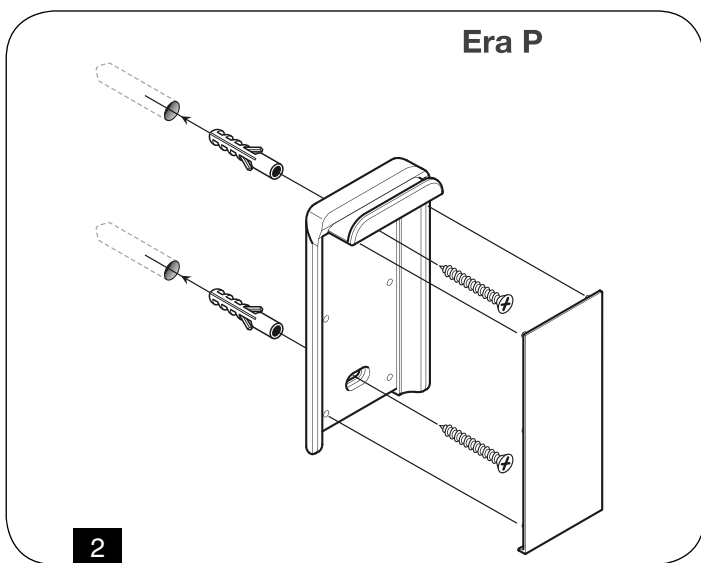
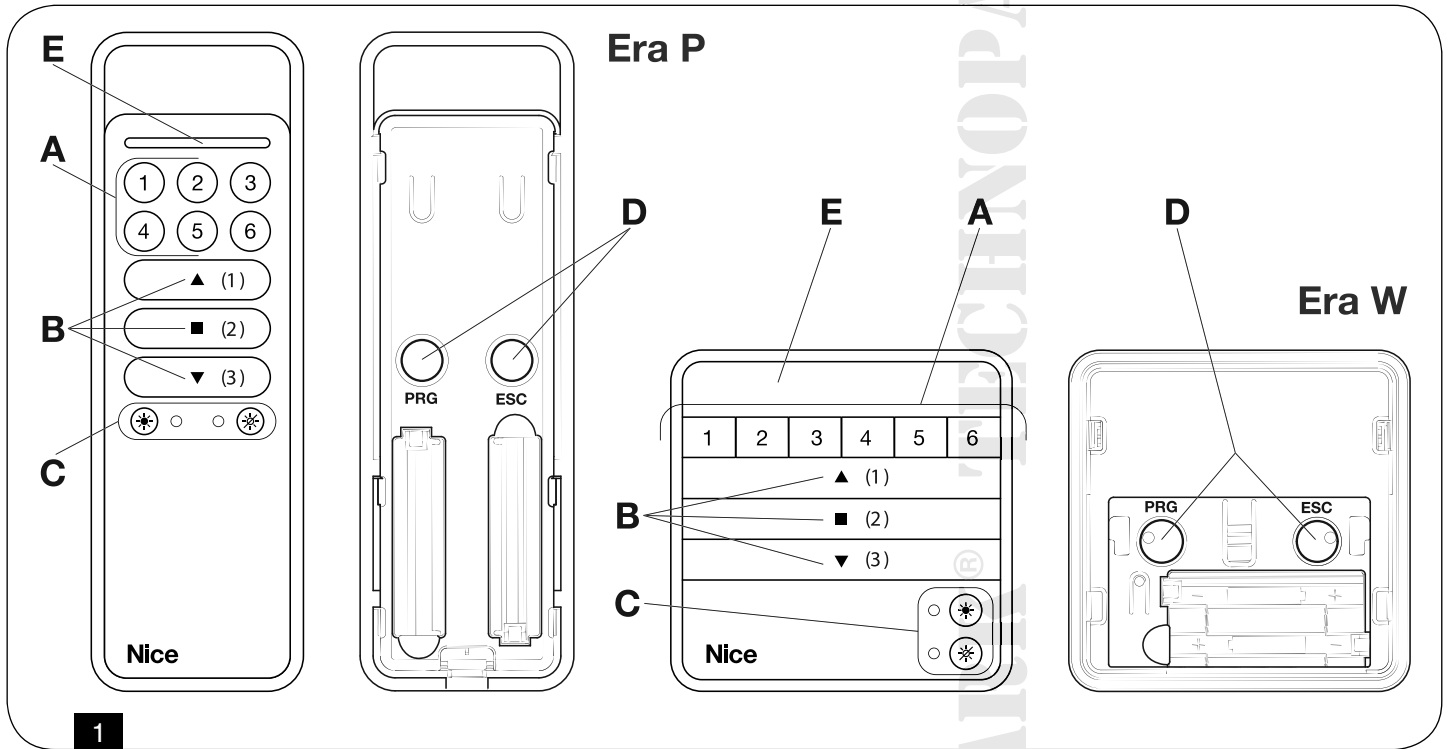

### Era P

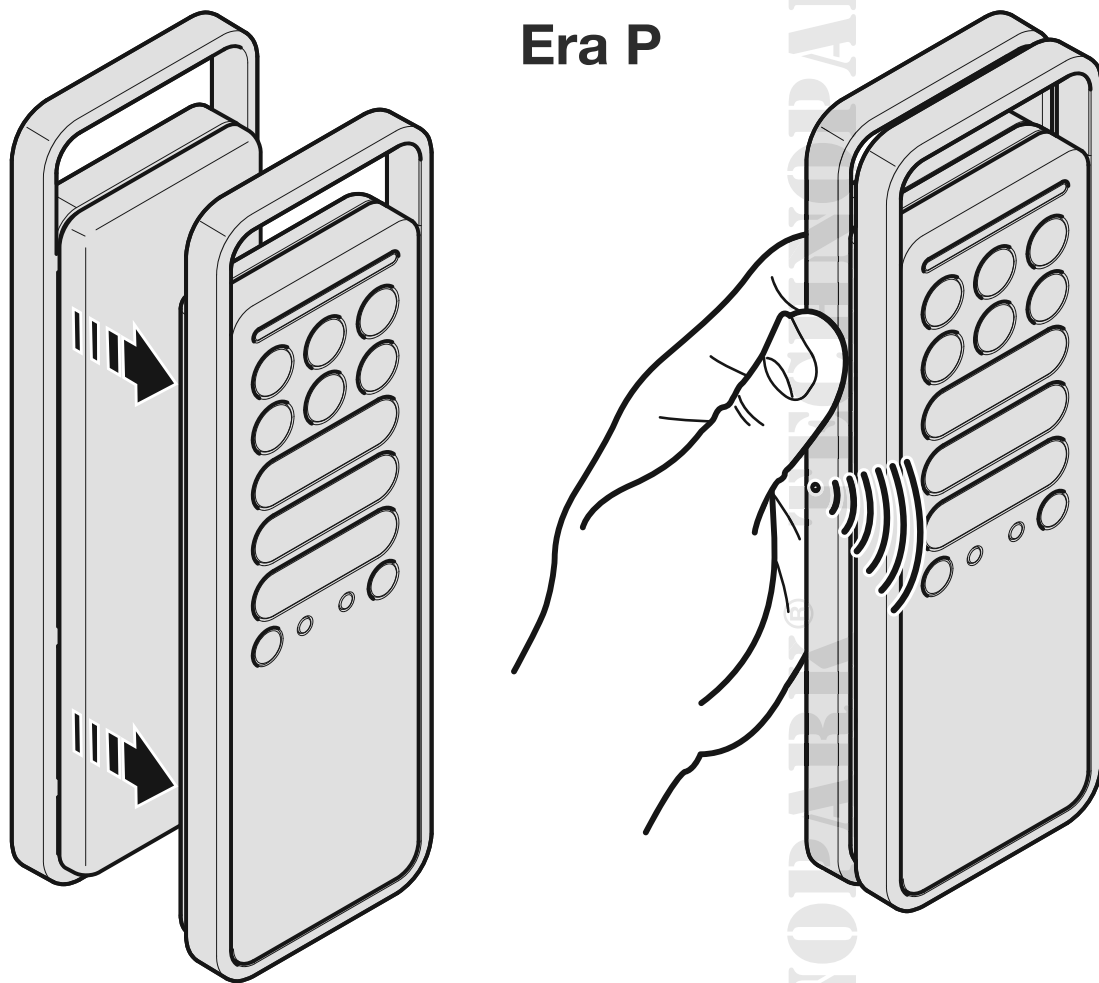

6

### Era W

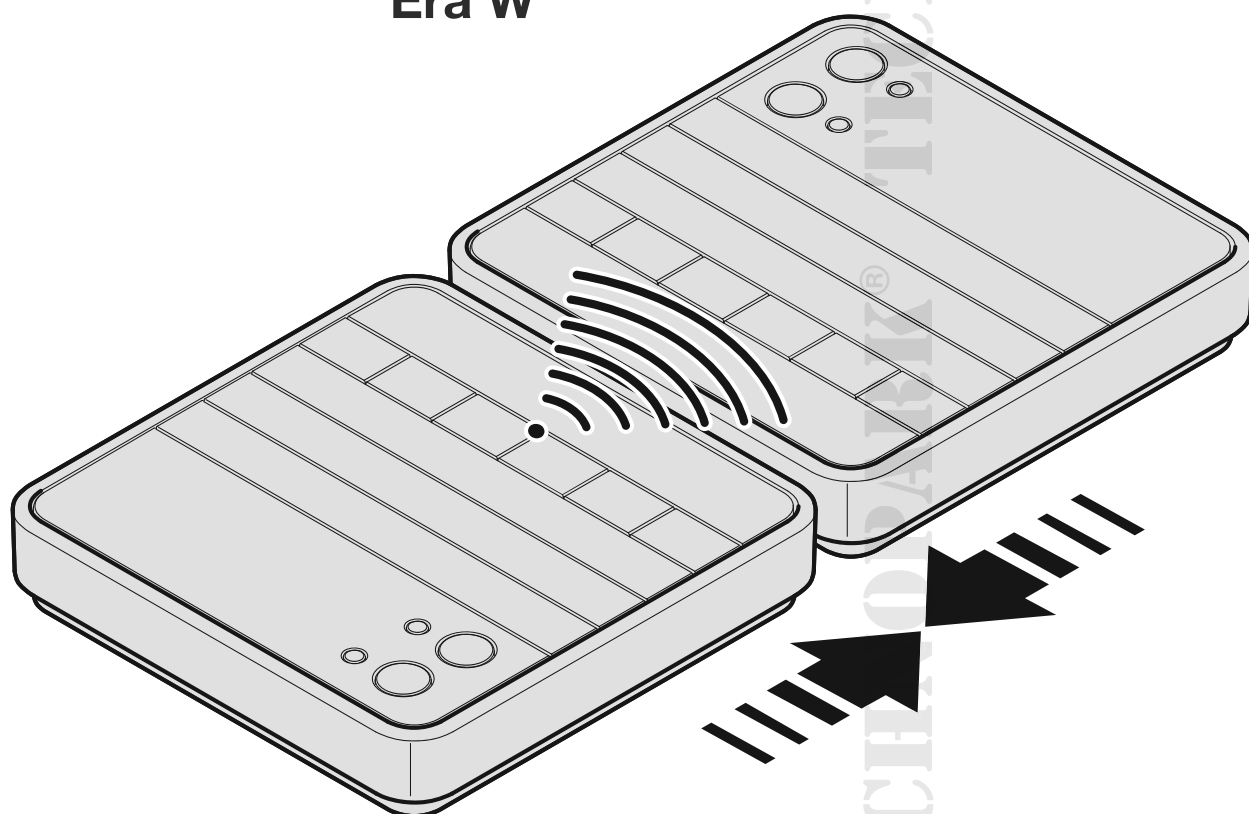

7



## ES Prohlášení o shodě

Číslo prohlášení o shodě: 424/ERA-P-W

Jazyk originálního dokumentu: italština

Níže podepsaný Luigi Paro, ve funkci generálního manažera společnosti NICE S.p.A. (via Pezza Alta n°13, 31046 Rustigne di Oderzo (Treviso) Itálie, prohlašuje na vlastní odpovědnost, že výrobky:

**P1, P1S, P6, P6S, W1, W1S, W6 a W6S** splňují základní požadavky uvedené v evropské směrnici 1999/5/ES (ze dne 9. března 1999), pokud jsou uvedené výrobky používány k účelům stanoveným výrobcem. V souladu se stejnou směrnicí (příloha V), tento výrobek spadá do 1. kategorie a je označený symbolem CE 0682.



ing. Luigi Paro  
(generální manager)

**Poznámka:** Obsah tohoto prohlášení odpovídá poslední aktualizované verzi dokumentu, který byl k dispozici v době vydání tohoto manuálu. Originální dokument prohlášení o shodě je archivován v sídle firmy Nice s.p.a. Text prohlášení o shodě je v tomto manuálu z tiskařských důvodů typograficky upraven. Kopii originálního prohlášení o shodě si můžete vyžádat přímo od společnosti Nice S.p.a. (Treviso) Itálie.

# Přehled produktů

## Pohony pro privátní brány



**ROAD 400**  
pohon pro posuvné brány  
do 400 kg



**ROBUS**  
pohon pro posuvné  
brány do 1000 kg



**RUN**  
pohon pro posuvné  
brány do 2500 kg



**WINGO**  
pohon pro otočné brány  
do velikosti křídla 1,8 m



**TOONA**  
pohon pro otočné brány  
do velikosti křídla 7 m



**METRO**  
pohon pro otočné brány  
do velikosti křídla 3,5 m

## Pohony pro průmyslové brány



**NYOTA 115**  
pohon pro posuvné brány  
do 800 kg



**MEC 200**  
pohon pro posuvné  
brány do 1200 kg



**FIBO 400**  
pohon pro posuvné  
brány do 4000 kg



**MEC 800**  
pohon pro otočné brány  
do hmotnosti křídla  
1500 kg



**HINDI 880**  
pohon pro otočné brány  
do velikosti křídla 6 m



**COMBI 740**  
pohon pro otočné brány  
do hmotnosti křídla  
700 kg

## Pohony pro garážová vrata



**SPIN**  
pohon pro sekční a výklopná  
vrata



**SUMO**  
pohon pro průmyslová sekční  
vrata do velikosti 35 m<sup>2</sup>



**HYPPO**  
pohon pro otočné brány se sil-  
nými pilíři a skládací vrata



**TOM**  
pohon pro průmyslová sekční  
a rolovací vrata do 750 kg



**MEC 200 LB**  
pohon pro průmyslová sekční  
vrata do velikosti 50 m<sup>2</sup>

## Dálkové ovládání, bezkontaktní snímače, klávesnice a docházkové systémy



**FLOR**  
dálkové ovládání s plovoucím  
kódem, 433.92 MHz



**INTI**  
dálkové ovládání s plovoucím  
kódem, 433.92 MHz



**BIO**  
dálkové ovládání, s přesným  
kódem 40.685 MHz



**NiceWay**  
dálkové ovládání, 433.92 MHz,  
provedení zeď, stůl nebo komb.



**KP 100**  
snímač bezkontaktních karet  
s kontrolou vstupů/výstupů

## Automatické sloupy a parkovací systémy



**WIL**  
rychlá závora s délkou ramene  
do 8 m, vhodná pro parking



**STRABUC 918**  
automatický výsuvný sloup pro  
zamezení vjezdu



**MASPI 241**  
mechanický výsuvný sloup pro  
zamezení vjezdu



**VA 101/301**  
vjezdové/výjezdové automaty  
pro výdej a čtení parkovacích  
lístků



**VA 401**  
platební automat pro výběr  
parkovného