

## TH 1551

Pohon pro posuvné brány  
do hmotnosti 1500 kg



Vestavěná řídicí jednotka v pohonu s větráním



**Elektromechanické pohony pro posuvné brány TH 1551 (230 Vac) do hmotnosti brány 1500 kg.**

Samosvorné elektromechanické pohony, povrchově montované.

TH 1551 - verze s integrovanou řídicí jednotkou 230 Vac.

Dlouhá životnost díky ocelovým a bronzovým ozubeným kolům.

Funkční a bezpečný, programovatelný, elektronická brzda zajišťující dobrzdění brány.

Mechanická spojka.

Větráný motor, volitelná zásuvná karta PIU s dodatečnými funkcemi; možnost zpomalení, atd.

TH 1551 je elektromechanický pohon vhodný pro klimatické podmínky v ČR a splňuje všechny evropské bezpečnostní normy.

### Technické parametry

### TH 1551

Napájení	(Vac 50 Hz)	230
Příkon	(W)	650
Proud	(A)	3,5
Kondenzátor	( $\mu$ F)	30
Stupeň krytí	(IP)	44
Krouticí moment	(Nm)	30
Rychlost	( $ms^{-1}$ )	0,16
Max. síla	(N)	800
Max. hmotnost brány	(kg)	1500
Pracovní teplota	( $^{\circ}$ C)	-20 až +50
Kategorie izolace		1
Pracovní zatížení	(%)	40
Hmotnost pohonu	(kg)	13

## Rozměry

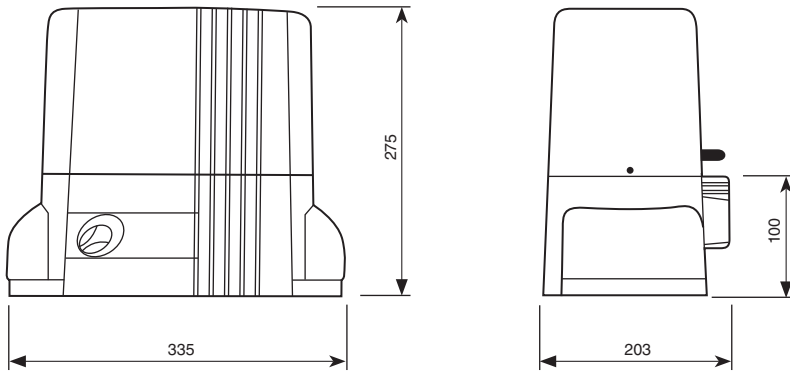

## Elektrické zapojení

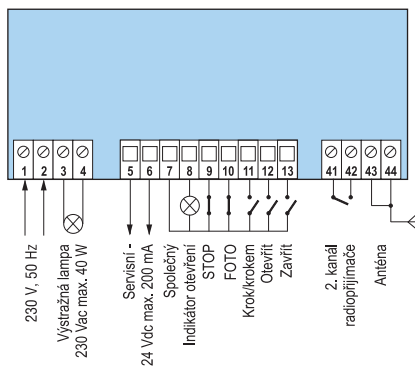

## Schéma

