

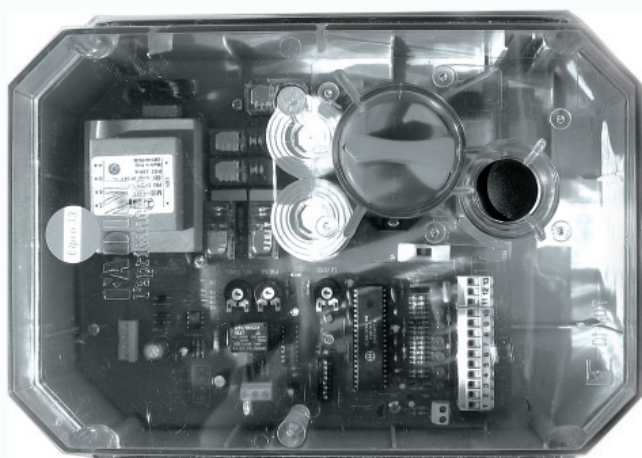

## Návod k instalaci a obsluze

# Elpro 13CEI

Elektronický programátor pro křídlová mřížová vrata



*Optimálního výkonu lze dosáhnout pouze při dodržování pokynů v návodech,  
výrobce si vyhrazuje právo na změny a dodatky v návodu bez předešlé domluvy.*

## Popis funkce elektronického programátoru Elpro 13 CEI pro křídlové brány

Zajistěte, aby byla provedena všechna elektrická připojení podle přiloženého schématu. po připojení třífázového napájení 220-380 V/50Hz ke svorkám 21-22-23 se musí rozsvítit červená svítivá dioda (LED č.1), která indikuje, že zařízení je pod napětím. Pracovní čas otevírání a zavírání nastavený na časovém spínači 9 musí být delší než doba pohybu vrata. Nastavení časového spínače 8 pro prodlevu („pauza“) je třeba provést podle požadované délky prodlevy. Zpoždění křídla při zavírání se nastavuje pomocí časového spínače 7, umístěného na desce. V poloze – (minus) je zpoždění nulové. Otáčením točítka v směru hodinových ručiček do polohy + (plus) je možno dobu zpoždění křídla regulovat.

**Připojení elektromotoru svorky č. 19-20-21:** při otevírání se zpožďuje s pevně stanoveným časem zpoždění. **Po zpoždění při zavírání** jsou naopak určeny **svorky 16-17-18** pro elektromotor, požadovaný čas se nastavuje pomocí časového spínače 7.

**Logika činnosti programátoru:** Po obdržení impulsu začne blikat indikační žárovka a po třech sekundách se vrata začnou automaticky otevírat. Během prodlevy indikační žárovka bliká. Po zavření vrat bliká pouze tři sekundy. Chcete-li předběžné blikání před otevřením zrušit, přepněte přepínač DIP „B“ č. 4 do polohy ON (zapnuto).

### Indikační diody LED:

**LED č.1:** Rozsvítí se, když je zařízení pod napětím

**LED č.2:** „Fotobuňky“. Za normálních okolností tato LED svítí. Zhasne jen tehdy, je-li mezi fotobuňkami nějaká překážka

**LED č.3:** „Otevřít“. Rozsvítí se stisknutím příslušného tlačítka

**LED č.4:** „Zavřít“. Rozsvítí se stisknutím příslušného tlačítka

**LED č.5:** „Zablokovat“. Za normálních okolností svítí. Po stisknutí příslušného tlačítka zhasne

**LED č.6:** „Rádiovladač“. Rozsvítí se při každém impulsu od rádiovladače nebo příslušných tlačítek

### Polohy přepínačů DIP:

**č.1 OFF** (vypnuto): Fotobuňka mimo provoz při otevírání. Reverzace chodu při zavírání

**č.1 ON** (zapnuto): Fotobuňka v provozu při otevírání

**č.2 OFF** S reverzací chodu rádiovladače

**č.2 ON** Bez reverzace chodu rádiovladače

**č.3 OFF** Nezavírá automaticky

**č.3 ON** Zavírá automaticky

**č.4 OFF** Bez předběžného blikání

**č.4 ON** S předběžným blikáním

**č.5 OFF** Rádiovladač při stisknutí tlačítka neblokuje, vrata se okamžitě otevírají

**č.5 ON** Stisknutím tlačítka rádiovladač blokuje

**č.6 OFF** Provoz s oběma křídly

**č.6 ON** „Pěší mód“ - aktivuje se pouze po dokončeném zavíracím cyklu

**č.7 OFF** Funkce „revers“

**č.7 ON** Provoz s funkcí „revers“ při otevírání zavřených vrat

**č.8 OFF** Zpoždění jednoho křídla při otevírání. Obě křídla nespouštějí současně, ale se zpožděním jednoho křídla vůči druhému

**č.8 ON** Bez zpoždění jednoho křídla při otevírání. Obě křídla startují současně

### Indukční žárovka

**Svítil** Vrata jsou otevřena

**Pomalou bliká** Vrata se otevírají

**Rychle bliká** Vrata se zavírají

**Nesvítil** Vrata jsou zavřena

1. Programátor musí být instalován na suchém místě. Má-li být instalován ve venkovním prostředí, je třeba ho chránit před slunečními paprsky a před deštěm ochrannou skříňkou
2. Nebudete-li používat fotobuňky, spojte svorky 1-2 propojkou
3. Instalujete-li obě dvojice fotobuněk, zapojte je do série s kontakty 1-2 normálně sepnutými
4. Nebudete-li používat žádný tlačítkový panel, spojte svorky 6-8 propojkou
5. Před instalací programátoru nainstalujte proudový chránič typu 0,03 A s vysokou citlivostí
6. **Důležité upozornění:**

### Pokud programátor nefunguje:

Zkontrolujte zkoušečku napětí 220-380 V

Zkontrolujte tavné pojistky vysokého napětí

Zkontrolujte fotobuňky, jejichž kontakty mají být normálně sepnuty

Zkontrolujte, zda nedošlo k poklesu napětí mezi programátorem a elektromotorem

Zkontrolujte tavnou pojistku logických obvodů

Pro motoru používejte kabely s minimálním průřezem 1,5 mm<sup>2</sup>

1.

pomocná deska radiovladače



26 svorkovnice pro  
27 připojení tlačítkového  
28 panelu PULIN 3

v poloze 0 bez  
zpoždění zavírání

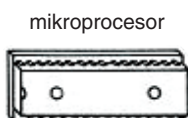

nastavení doby zpoždění  
křídla při zavírání



tavná pojistka 1 A  
pro výstup 24 V  
na svorkách 12-13

nastavení doby prodlevy

nastavení doby  
otevírání a zavírání

tavná pojistka 0,5 A



tavná pojistka 0,5 A  
pro výstražné světlo

přepínače DIP

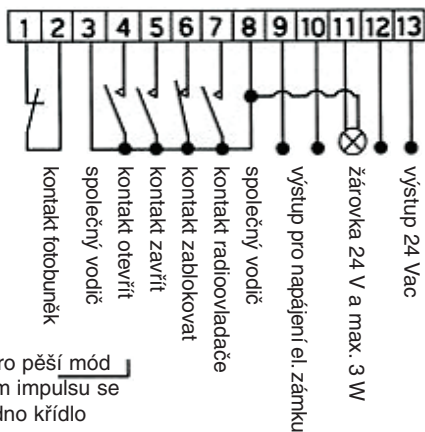

### Důležité upozornění:

Pro zvláštní účely, např. rozsvěcování světel, je třeba použít statická relé. Při použití normálních relé může docházet k rušení mikroprocesoru.

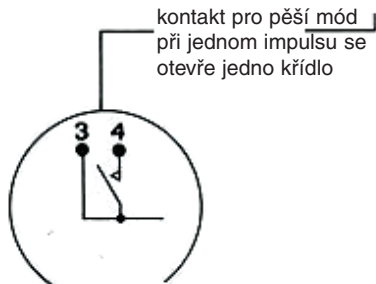

při dvou po sobě  
jdoucích impulsích  
se otevřou obě křídla

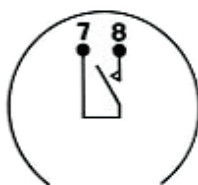

všechny operace  
otevřít, zavřít,  
reverzace chodu  
kontakt radiovladače

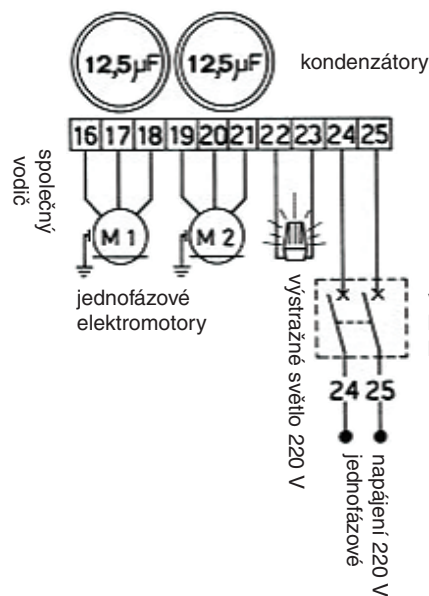

### Důležité upozornění:

Tento programátor je schválen pouze pro ovládání vrat s příslušenstvím FADINI. Při použití jiného příslušenství se na zařízení nevztahuje záruka.